

# ФАРКОП "LEADER" M113-A

## Схема сборки

Поз.	НАИМЕНОВАНИЕ	К-во
1	Балка ТСУ	1
2	Кронштейн левый	1
3	Кронштейн правый	1
4	Уголок	1
5	Прокладка шара	2
6	Подрозетник тип А	1
7	Шар SH13A	1
8	Болт M10x1,25x35	4
9	Болт M12x40	6
10	Болт M12x90	2
11	Болт M12x110	4
12	Гайка M12(с.контр.)	10
13	Гровер d 10	4
14	Гровер d 12	2
15	Шайба d 10	4
16	Шайба d 12	13
17	Шайба квадратная d 12	4

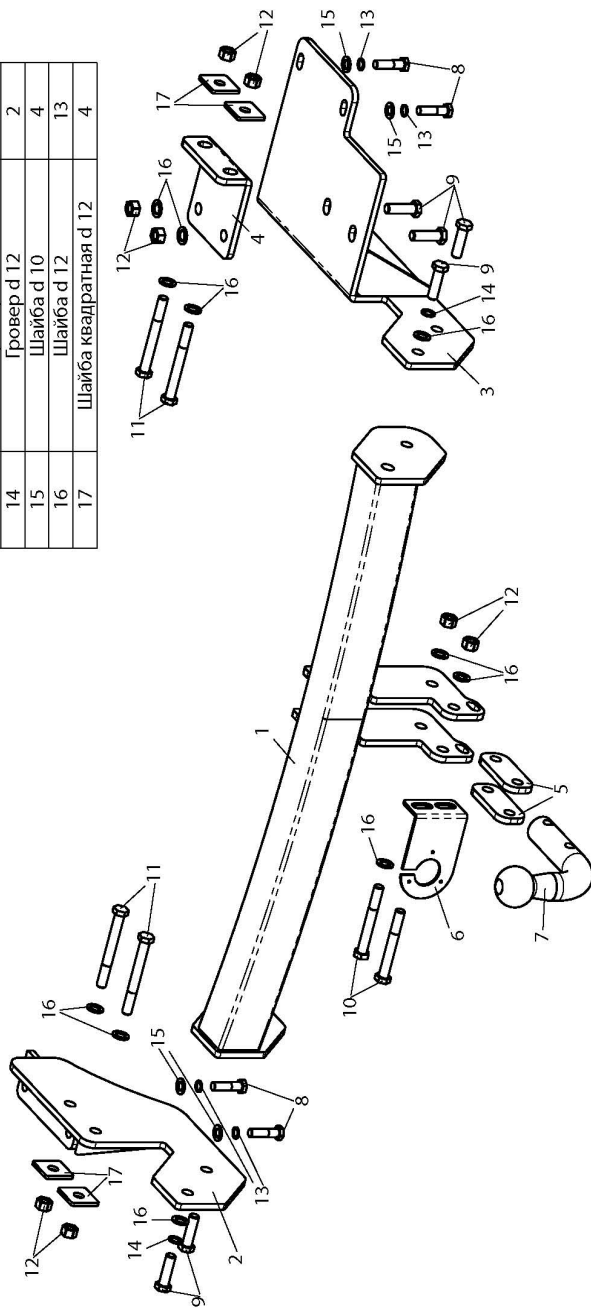

(M113-A)	Артикул	D(кН)	S(кг)	T(кг)	C(кг)
MITSUBISHI OUTLANDER 2012 - ... г.в.	M113-A	8,7	75	2210	1500
D = g * TC/T+C (горизонтальная сила, действующая между тягачом и прицепом) S — статическая вертикальная нагрузка на шар ТСУ T — технически допустимая масса тягача		С — масса, передаваемая на грунт осью или осями прицепа с центрально расположенной осью, когда он сцеплен с тягачом и загружен до технически допустимой максимальной массы			

**Тягово-сцепное устройство (M113-A) для MITSUBISHI OUTLANDER 2012 - ... г.в. предназначено для сцепки легкового автомобиля с буксируемым прицепом полной массой до 1500 кг, скорость автопоезда не должна превышать 80 км/час.**

Технические характеристики ТСУ соответствуют ГОСТ Р 41.55-2005 (Правила ЕЭК ООН №55) «Единообразные предписания, касающиеся механических сцепных устройств. Состав транспортных средств».

Изготовитель постоянно совершенствует ТСУ, поэтому некоторые конструктивные изменения могут быть не отражены в настоящем издании.

### 1. ТЕХНИЧЕСКИЕ ДАННЫЕ

Тип соединения: шаровой Диаметр сцепного шара: 50 мм Масса комплекта ТСУ: 23,1 кг

### 2. КОМПЛЕКТ ПОСТАВКИ

ТСУ (M113-A) .....1 шт.  
 для MITSUBISHI OUTLANDER .....1 шт.  
 Пакет комплектующих.....1 шт.  
 Пакет электропроводки .....1 шт.  
 Руководство по эксплуатации.....1 шт.

### 3. МОНТАЖ ТСУ

**Установка ТСУ должна осуществляться только в сервисных центрах, имеющих лицензию на данный вид работ. Перед установкой ТСУ внимательно ознакомьтесь с настоящей инструкцией. Предварительно очистите резьбовые соединения от краски (при необходимости).**

**Внимание : все болтовые соединения , при установке , изначально не затягивать !**

- Перед тем, как произвести монтаж ТСУ, автомобиль необходимо установить на смотровой яме, отсоединить аккумуляторную батарею, затормозить автомобиль стояночным тормозом, под колеса положить упоры.
- Работу по монтажу должны производить два человека, соблюдая меры предосторожности.
- Перед установкой ТСУ необходимо снять буксировочную проушину (в дальнейшем она не понадобится), снять задний бампер и усилитель заднего бампера вместе с кронштейнами крепления (в дальнейшем усилитель с кронштейнами не используются). Снимите запасное колесо .
- Закрепите кронштейны ТСУ (2,3) к лонжеронам автомобиля болтами M10x1,25x35 (8). К правому кронштейну (3) прикрепите уголок (4), после чего закрепите к лонжеронам болтами M12x110 (11)
- Болтами M12x40 (9) закрепите балку ТСУ (1) к кронштейнам (2,3).
- Протяните все болтовые соединения .
- Установите на место запасное колесо и бампер (предварительно сделав вырез по шаблону).
- Установите на ТСУ съемный шар (7) и штепсельный разъем (ШР).
- Подсоедините жгут проводов от ШРа к электропроводке автомобиля **согласно рис 1**.
- Подсоедините аккумуляторную батарею и проверьте действие сигналов.

Рис. 1 (схема подключения электропроводки):

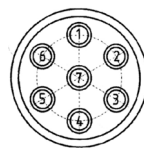

Контакт	1(L/1)	2(54/2G)	3(31/3)	4(R/4)	5(58R/5)	6(54/6)	7(58L/7)
Цвет провода на ТСУ	Желтый	Белый	Черный	Зеленый	Оранжевый	Красный	Синий
Назначение	Левый поворот	Задний противотуманный	Масса	Правый поворот	Освещение номера	Стоп-сигнал	Габарит