

ФАРКОП "LEADER" M112-A

Схема сборки

| Поз. | НАИМЕНОВАНИЕ | К-во |
|------|---------------------|------|
| 1 | Балка ТСУ | 1 |
| 2 | Кронштейн левый | 1 |
| 3 | Кронштейн правый | 1 |
| 4 | Подрозетник тип А | 1 |
| 5 | Шар SH12A | 1 |
| 6 | Болт M10x1.25x35 | 6 |
| 7 | Болт M12x35 | 4 |
| 8 | Болт M12x70 | 2 |
| 9 | Гайка M12(с.контр.) | 6 |
| 10 | Гровер d 10 | 6 |
| 11 | Шайба d 10 | 6 |
| 12 | Шайба d 12 | 7 |

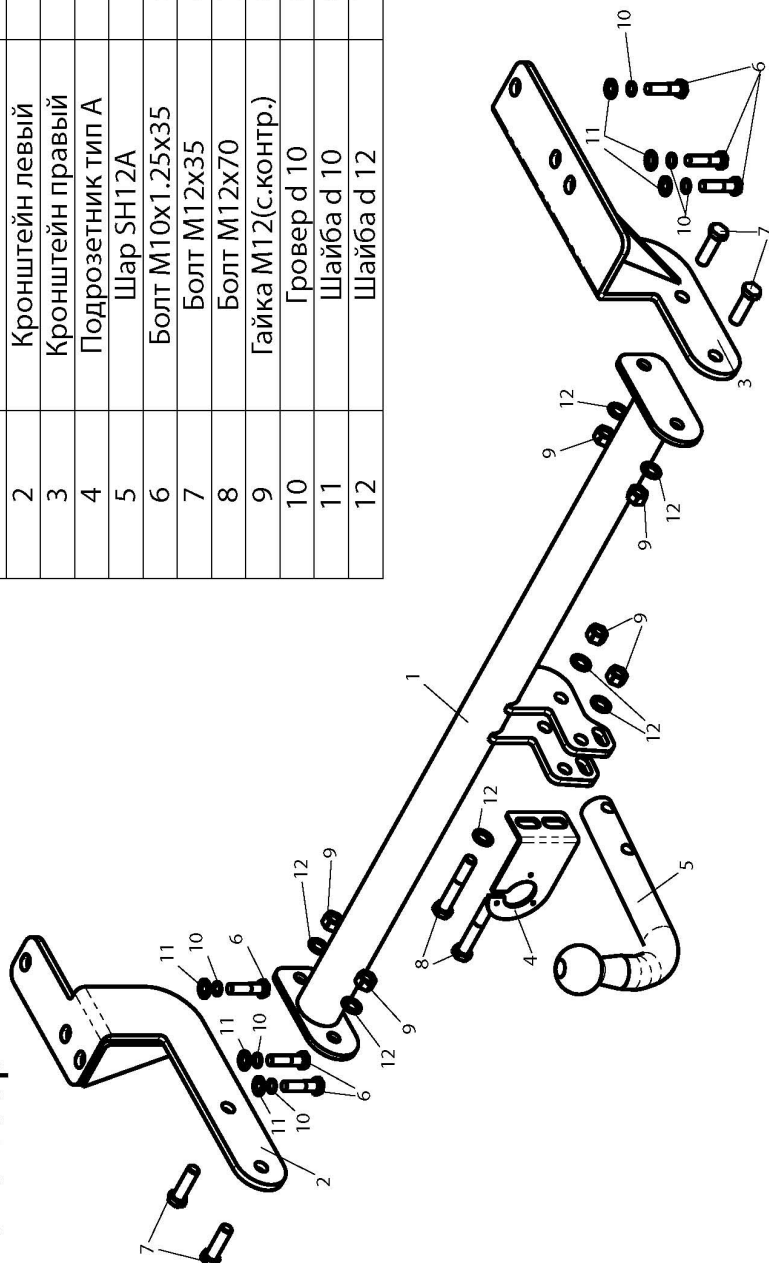

| (M112-A) | Артикул | D(кН) | S(кг) | T(кг) | C(кг) |
|--|---------|--|-------|-------|-------|
| MITSUBISHI LANCER (X) (седан) 2007 - ... г.в. | M112-A | 6,9 | 75 | 1750 | 1200 |
| D = $g \cdot T + C$ (горизонтальная сила, действующая между тросом и прицепом) S — статическая вертикальная нагрузка на шар ТСУ T — технически допустимая масса тягача | | С — масса, передаваемая на грунт осью или осями прицепа с центрально расположенной осью, когда он сцеплен с тягачом и загружен до технически допустимой максимальной массы | | | |

Тягово-сцепное устройство (M112-A) для MITSUBISHI LANCER (X) 2007 - ... г.в. предназначено для сцепки легкового автомобиля с буксируемым прицепом полной массой до 1200 кг, скорость автопоезда не должна превышать 80 км/час.

Технические характеристики ТСУ соответствуют ГОСТ Р 41.55-2005 (Правила ЕЭК ООН №55) «Едиобразные предписания, касающиеся механических сцепных устройств. Состав транспортных средств».

Изготовитель постоянно совершенствует ТСУ, поэтому некоторые конструктивные изменения могут быть не отражены в настоящем издании.

1. ТЕХНИЧЕСКИЕ ДАННЫЕ

Тип соединения: шаровой Диаметр сцепного шара: 50 мм Масса комплекта ТСУ: 12,6 кг

2. КОМПЛЕКТ ПСТАВКИ

ТСУ (M112-A) 1 шт.
 для MITSUBISHI LANCER X 1 шт.
 пакет комплектующих 1 шт.
 пакет электропроводки 1 шт.
 Руководство по эксплуатации 1 шт.

3. МОНТАЖ ТСУ

Установка ТСУ должна осуществляться только в сервисных центрах, имеющих лицензию на данный вид работ. Перед установкой ТСУ внимательно ознакомьтесь с настоящей инструкцией. Предварительно очистите резьбовые соединения от краски (при необходимости).

Внимание: все болтовые соединения, при установке, изначально не затягивать!

- Перед тем, как произвести монтаж ТСУ, автомобиль необходимо установить на смотровой яме, отсоединить аккумуляторную батарею, затормозить автомобиль стояночным тормозом, под колеса положить упоры.
- Работу по монтажу должны производить два человека, соблюдая меры предосторожности.
- Перед установкой ТСУ необходимо снять глушитель с двух подушек.
- Произвести монтаж боковых кронштейнов ТСУ (2,3) к нижней поверхности лонжерона, используя штатные отверстия, болтами M10x1,25x35 (6).
- Освободить низ бампера от крепежа.
- Установить балку ТСУ (1) на кронштейны (2,3), используя болты M12x35 (7).
- Закрепить низ бампера. Закрепить глушитель на подушках.
- Установить на ТСУ съемный шар (5) и штепсельный разъем (ШР).
- Подсоединить жгут проводов от ШРа к электропроводке автомобиля **согласно рис 1**.
- Подсоединить аккумуляторную батарею и проверить действие сигналов.

Рис. 1 (схема подключения электропроводки):

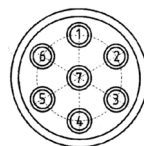

| Контакт | 1(L/1) | 2(54/2G) | 3(31/3) | 4(R/4) | 5(58R/5) | 6(54/6) | 7(58L/7) |
|---------------------|---------------|------------------------|---------|----------------|------------------|-------------|----------|
| Цвет провода на ТСУ | Желтый | Белый | Черный | Зеленый | Оранжевый | Красный | Синий |
| Назначение | Левый поворот | Задний противотуманный | Масса | Правый поворот | Освещение номера | Стоп-сигнал | Габарит |